

AUTOMATISIERTE
LACKIERANLAGEN
VON

HYROB
LACKIERANLAGEN

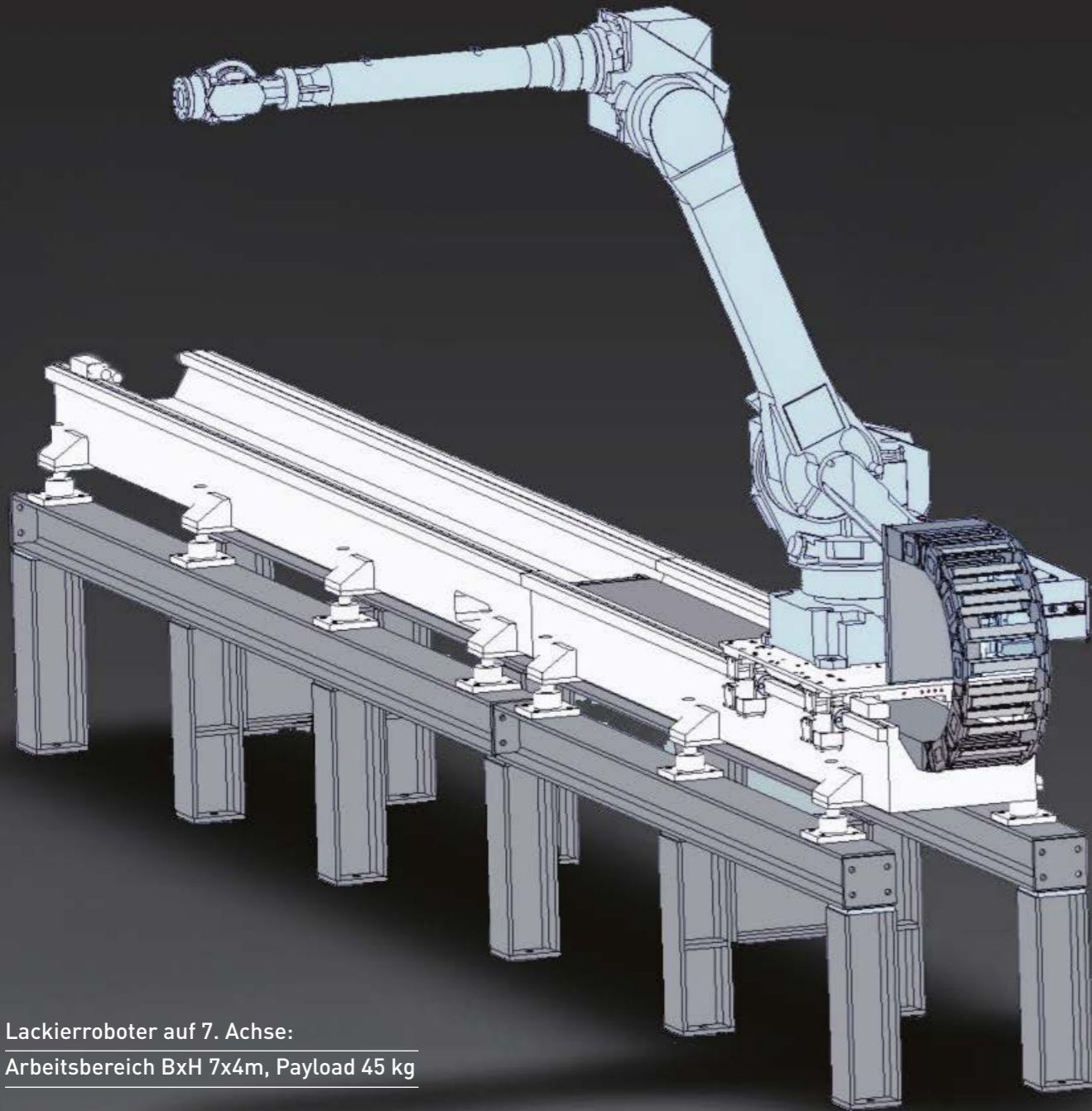

Lackierroboter auf 7. Achse:
Arbeitsbereich BxH 7x4m, Payload 45 kg

LACKIERROBOTER

Automatisierte Lackiersysteme von HYGREX werden kundenspezifisch mit Industrie 6-Achs-Robotern projektiert und programmiert. Verschiedene Spritzsysteme werden individuell zusammengestellt und geliefert.

- 6-Achs Industrie- oder Lackierroboter für automatische Applikation
- 7. oder mehr Achsen optional möglich
- kundenspezifische Applikationssysteme werden auf Robotern integriert
- Inbetriebnahme der Roboter beim Kunden am Produkt
- Projektierung und Lieferung kompletter automatisierter Applikation mit Lackierkabine, Trocknung u. Fördersystem





LACKIERKABINEN

HYGREX bietet betriebsfertige Lackierkabinen und kombinierte Lackier-/ Trockenkabinen mit Wand- oder Bodenabsaugung.

- Ausführung für Handlackierung oder automatisierte Lackierung
- Projektierung kundenspezifisch und prozessorientiert
- Integration von Fördertechnik (Bodenförderer, Power and Free, etc.)
- Integration HYROB-Lackierroboter
- Frequenzgeregelter Lüfter
- Mehrstufige Filtersysteme
- Trockenabscheidung
- LED-Beleuchtung
- Energieeinsparung über effiziente Wärmerückgewinnung
- Klimatisierung mit Be- und Entfeuchtung, Kühlung und Heizung
- Steuerung Siemens S7-1200 bis 1500



ANLAGEN FÜR AUTOMATISIERTES LACKIEREN

HYGREX bietet betriebsfertige vollautomatische Lackieranlagen mit Fördersystem und Trocknung

- Projektierung und Lieferung kompletter automatisierter Applikation über Lackierroboter mit Lackierkabine, Trocknung und Fördersystem mit Aufbau und Inbetriebnahme
- Integration verschiedener Fördersysteme möglich
- Datenerfassung OPC UA
- Steuerung Siemens S7-1500
- Je nach Anlagengröße kostengünstiger Aufbau und Inbetriebnahme an Kundenprodukten mit Vorabnahme der Anlagentechnik bei HYGREX möglich. Die Zeiten für Aufbau und Inbetriebnahme beim Kunden verkürzt sich auf bis zu 70 % vergleichbarer Anlagen.

Qualität „Made in Germany“ ist ein Schwerpunkt der Hellmann-HYGREX GmbH. Mit Qualität ist sowohl die produktbezogene Qualität, die kundenbezogene Qualität, die fertigungsbezogene Qualität, als auch die wertorientierte Qualität (Kosten-Nutzen-Relation) gemeint. Nur wenn die Qualitätsansprüche der eben genannten Bereiche eingehalten werden, kann ein dauerhafter Industrieinsatz (24/7) gewährleistet werden. Vor jeder Auslieferung werden unsere Anlagen in Testläufen und Praxisprüfungen auf Herz und Nieren geprüft, um eine reibungslose Inbetriebnahme zu garantieren.

Mit unseren Dienstleistungen schaffen wir für unsere Kunden das richtige Umfeld, um sich ganz auf das Wesentliche zu konzentrieren. Der Bereich Service umfasst den Anlagenbau für verschiedene Anwendungsgebiete, kompetente Beratung und Betreuung sowie langjährige Garantien.



Hellmann-HYGREX GmbH | Nikolaus-Otto-Straße 1 | 24568 Kaltenkirchen
Tel. 04191 722 89-0 | Fax 04191 722 89-10 | E-Mail kontakt@hygrex.de